

TT22 SERIE TECHNISCHE SPEZIFIKATIONEN

TT22

Brennkammer B/T: 570/300 Gewicht in kg: 159

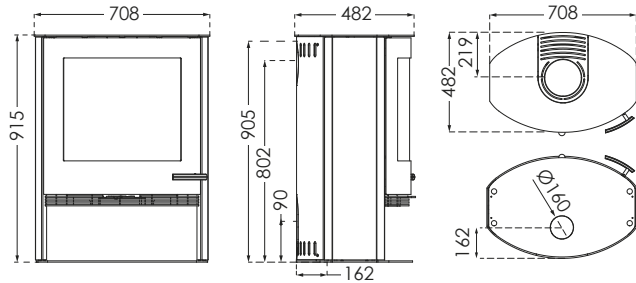

TT22H

Brennkammer B/T: 570/300 Gewicht in kg: 175

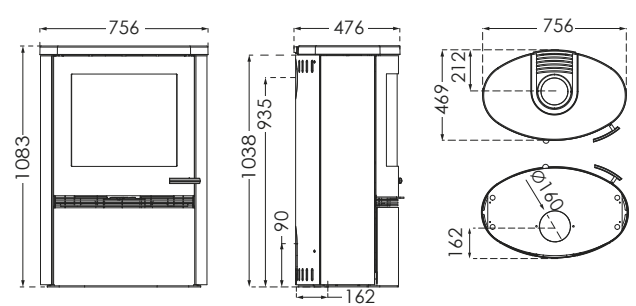

TT22HS*

Brennkammer B/T: 570/300 Gewicht in kg: 218/236

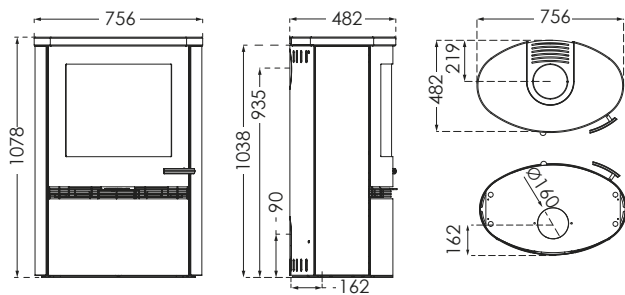

TT22HST

Brennkammer B/T: 570/300 Gewicht in kg: 312

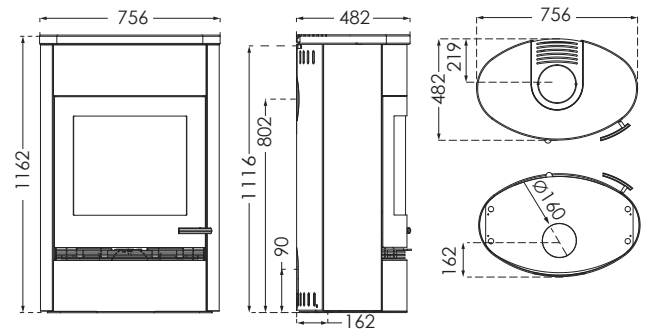

TT22R

Brennkammer B/T: 570/300 Gewicht in kg: 162

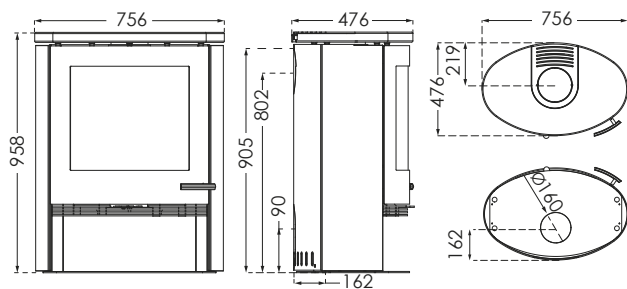

TT22RP

Brennkammer B/T: 570/300 Gewicht in kg: 192

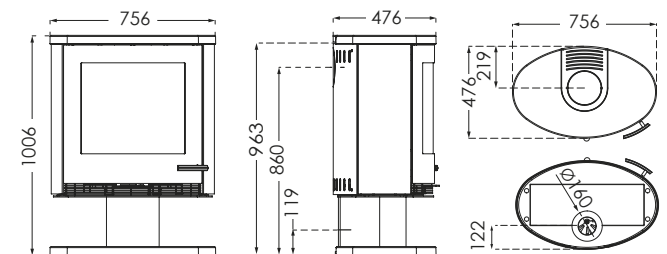

*TT22HS: TT22HS-WH/TT22HS Black/TT22HS Speckstein

TT22 SERIE TECHNISCHE SPEZIFIKATIONEN

ABSTAND ZU BRENNBAREM MATERIAL

TT22 SERIEN

BEI UNISOLIERTEN ROHREN

BEI ISOLIERTEN ROHREN

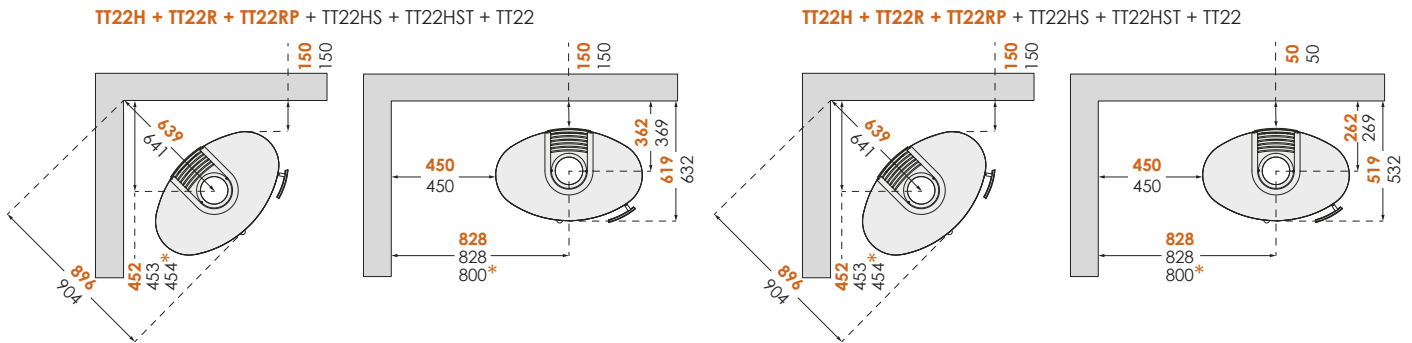

Verfärbungen zu vermeiden, empfiehlt TermaTech denselben Abstand zu brennbaren und nicht brennbaren Materialien. Dieser Abstand steigert ebenfalls die Konvektion um den Ofen herum und erleichtert gleichzeitig das Säubern. Bitte beachten: Alle Abstandsmaße gelten ausschließlich für den Abstand des Ofens zu brennbaren Materialien. Die geltenden nationalen Vorschriften über die Verwendung von Rauchrohren und deren Abstände zu brennbaren Materialien sind dabei also nicht berücksichtigt.